

## バブルクリーン KC-92 設置工事説明書

### 工事をされる方へ

当社製品をご利用いただきまことにありがとうございます。この装置を安全にご使用いただく為に、この設置工事説明書を良くお読みになり、正しく工事して下さい。この説明書に記載されている以外の設置が原因で生じた故障及び損害、人身事故は、工事者の責任になります。また保証期間内でも保証の対象になりませんのでご注意下さい。

### 1. 安全に設置工事をしていただく為に

- 設置工事は販売店様、或いは専門の工事店様が実施して下さい。
- 電気工事は専門の工事店様が実施して下さい
- 給排水工事は専門の工事店様が実施して下さい。
- 設置工事完了後は、点検、確認後試運転を実施して下さい。
- 設置工事完了後は、使用上の注意事項、正しい使用方法をお客様に説明して下さい。

### 2. 取付方法

#### ◆ 取付前の準備

バブルクリーン本体から、バブルスリットフィルターを外しておいて下さい。  
取付に必要なビス、アンカー、吊りボルト、シリコンその他必要工具をご用意下さい。  
本機は、前方に荷重がかかるため壁面へのビス止めに加え、上板より吊りボルトでの固定が必要になります。

#### ◆ 本体の取付

壁面に十分な強度がない場合、補強工事をして下さい。

製品重量	92SU - 35kg	92FU - 60kg	92FR - 70kg
	62SU - 29kg	62FU - 48kg	62FR - 53kg

#### 1. 取付位置設定 図1~7 取付寸法図参照

コンロ、レンジの真上等、燃焼排ガスの上昇する位置にあわせて中心を決め、取付位置をマークして下さい

- 1 - 1 本体底部が調理器具上部(FL+800の場合)より、+300~500mmを目安に高さを決めてください。
- 1 - 2 本体上部はメンテナンスの為に300mm以上を確保して下さい。 92FR・62FRの場合はファンガード上部より200mm以上を確保して下さい。
- 1 - 3 機器が水平に安定して取り付けられるように、取付位置のマークは正確におこなって下さい。

#### 2. 本体取付

- 2 - 1 予め天井内より必要寸法のボルトをおろします。(下図参照)

吊ボルト位置

ターンバックル

吊ボルト寸法

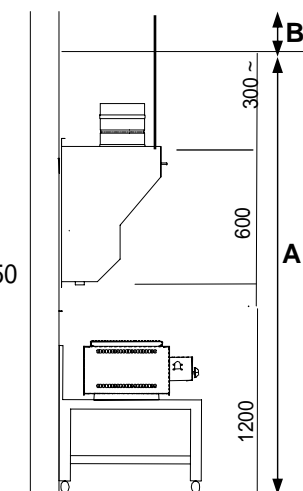
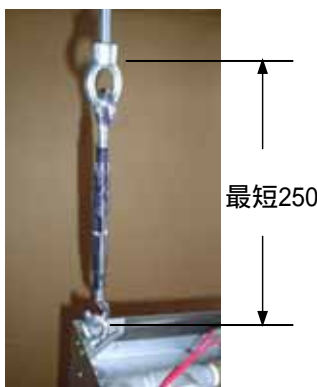
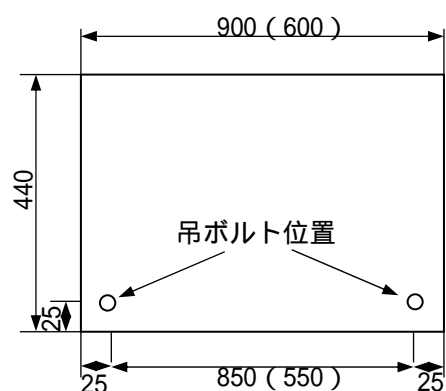

床面より本体底部までが1200Lの場合(調理器具が高い場合は、1-1を参考に決めてください。)

$$\text{必要寸法} < A - 1200 - 600 - 250 + B$$

600はSUの場合の寸法です。FUタイプの場合は900になります。

既設のフード内に取付ける場合は、吊ボルト取付ソケット(オプション)を御使用下さい。



吊ボルト取付ソケット(フード用)

### 注意!

取り付けに際して、本体をフックハンガー(取手)で持ち上げないでください。機器の変形のおそれがあります。

2 - 2 マークした取付位置に支持金具を取付けます。  
壁面に下地がない場合は、アンカーで取付けて下さい。

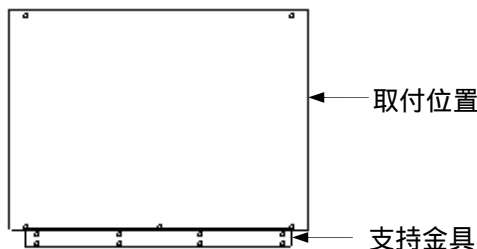

2 - 3 支持金具に本体を差し込んで、  
ビス止めしてください。

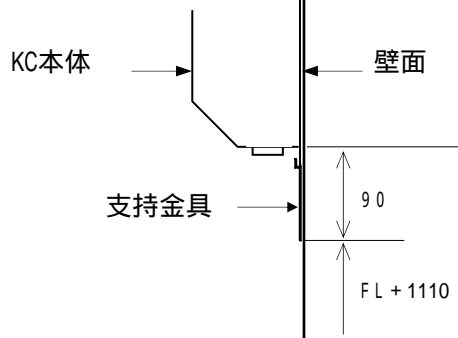

- 2 - 4 天上からおろしたボルトにアイナットを取り付け、ターンバックルを使って、本体のアイボルトと  
繋ぎます。(前頁写真参照)
- 2 - 5 バブルクリーン本体周囲に、耐熱シリコンにて壁面との隙間を塞いで下さい。

#### ◆ 給排水工事

給水は、電磁弁、バイパス止水弁、Y型ストレーナー、フレキ管を、本体上部に取り付けてありますので  
フレキ管へ1.5Aニップル(付属品)にて配管してください。

給水口径 1.5A 排水口径 3.2A

排水管は必ずグリストラップに排水してください。

配管後は、保温処置を施して下さい。

#### ◆ 電気工事

電磁弁は、風圧センサーと連結してメインスイッチでの開閉になります。(FRタイプは送風機に連動)  
全機種とも本体近くに100Vコンセントをご用意下さい。

電磁弁 AC100V 5.5W

#### ◆ ファンの取付及びダクト外工事

ファンの取付に際しては、取付、取扱説明書を参照の上、安定した場所に正しく設置して下さい。  
予めファンの電源部は、防水コーキングして下さい。  
ダクトはビスで固定してコーキングの後テーピングして下さい。  
逆風弁は、必ず水平なダクトに取り付けて下さい。

### 3. 取付完了

取付が完了しましたら、パルルリットフィルタを吸い込み口にはめ込んで下さい。  
事前に吸い込み口の中板を止めてある発泡スチロールを取り外して下さい。  
蓋を外して、活性炭を入れます。(KC-92FU・62FU KC-92FR・62FR)  
活性炭ケースは、二つを両端に入れてから、最後のケースを真中へ入れます。

### 4. 試運転

本体前面の作動ランプをONにしてから、ファンスイッチをONにして下さい。(KC-62・92SU KC-62・92FU)  
FRタイプはメインスイッチでファンと給水を同時に始動します。

### 5. お客さまへの取扱説明

設置完了後、取扱説明書にしたがって、使用上の注意事項、正しい使用方法をお客様に説明して下さい。  
取付参照図他の図面は裏面に記載

**CLIE** 株式会社クリエ

本社：〒432 - 2102 静岡県浜松市都田町7852 - 17 TEL:053 - 428 - 0551 FAX:053 - 428 - 0552  
工場：〒932 - 0825 富山県小矢部市島114 TEL:0766 - 67 - 4898 FAX:0766 - 67 - 4988  
関東営業所TEL:03 - 5203 - 2661

图 1 . KC92-SU 取付寸法图



图 2 . KC62-SU 取付寸法图



图 3 . KC92-FU 取付寸法图

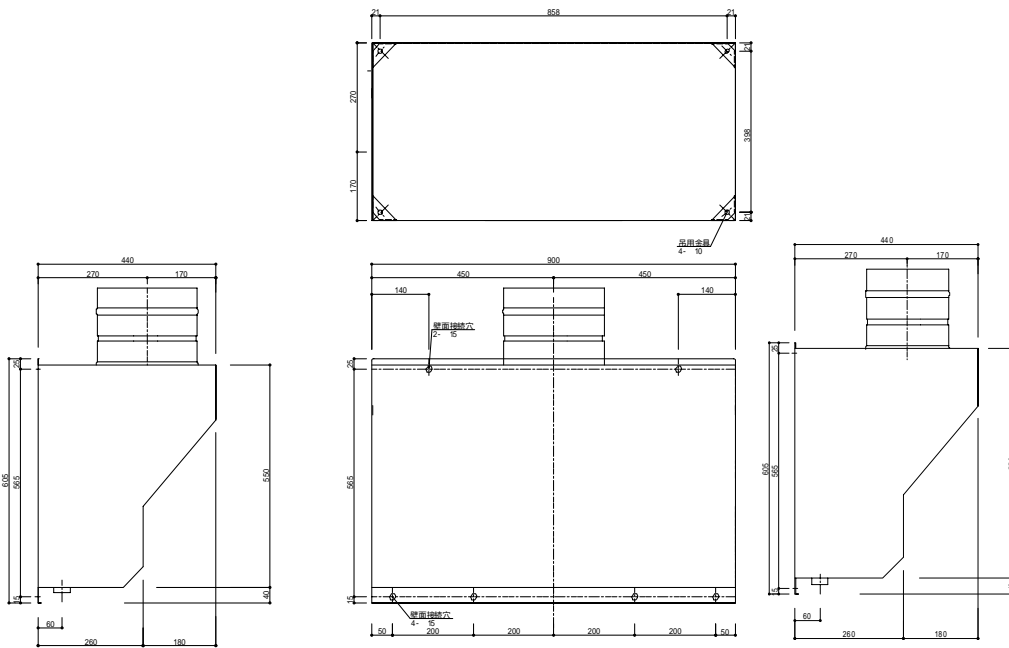

图 4 . KC62-FU 取付寸法图

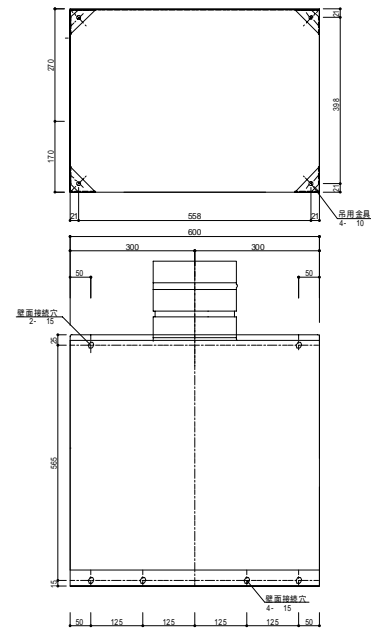

図5 . KC92-FR 取付寸法図

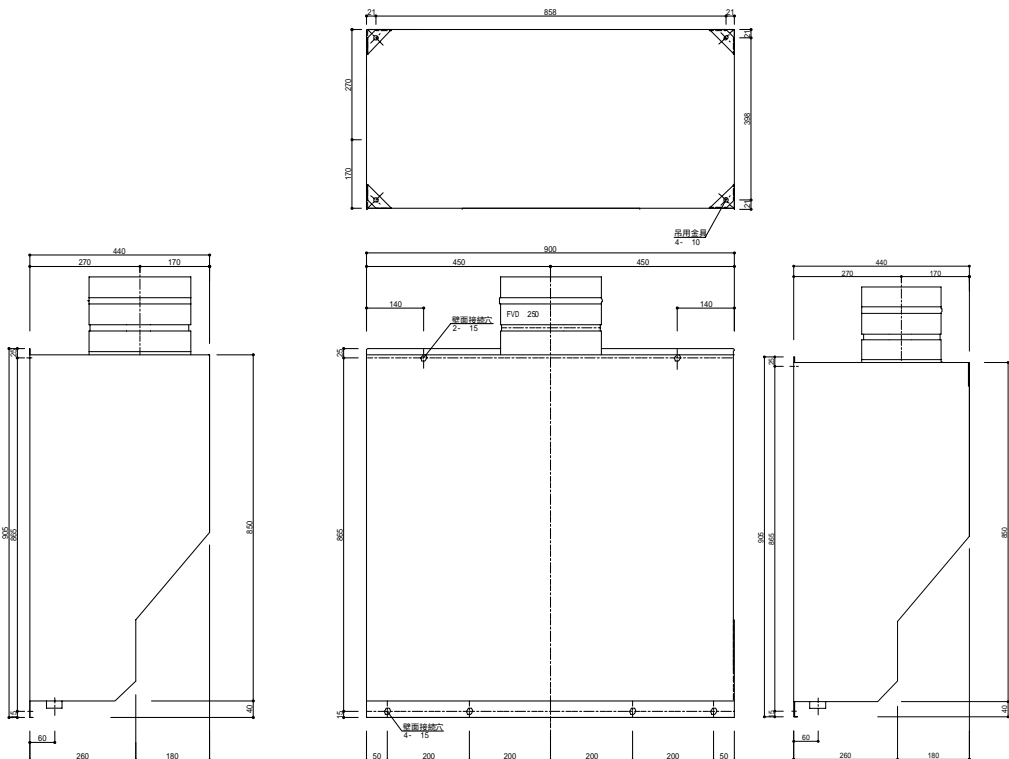

図6 . KC62-FR 取付寸法図

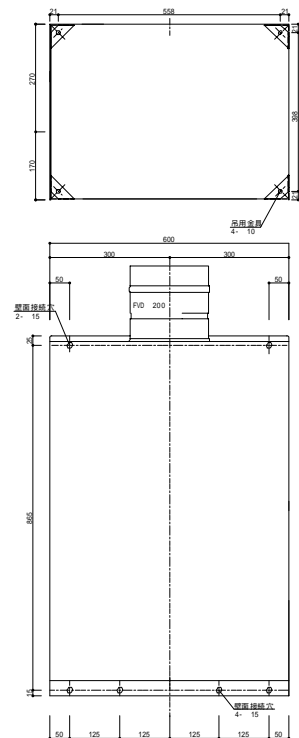

図7 . 配管工事例

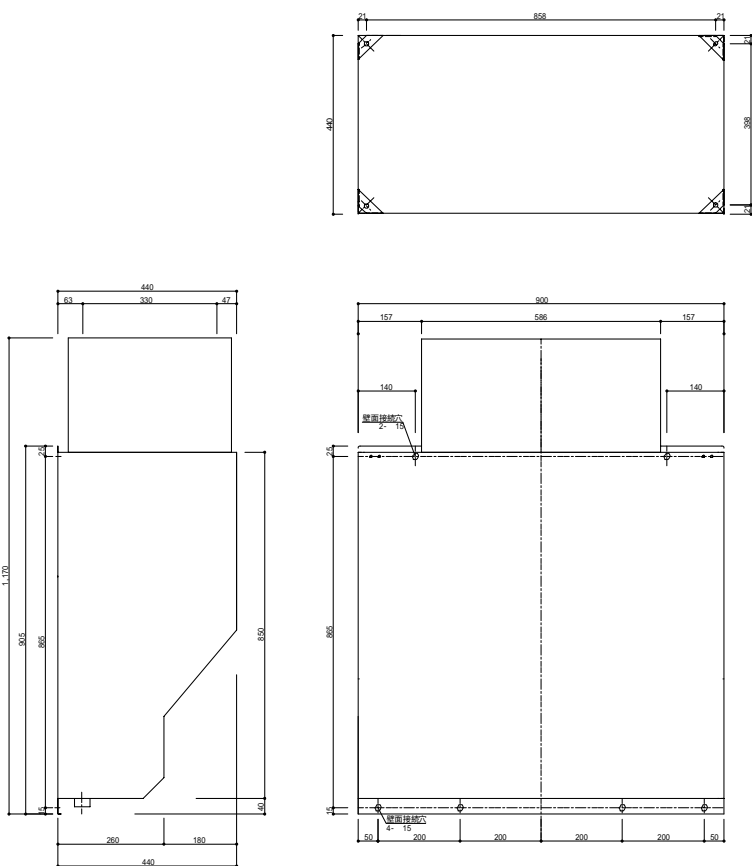
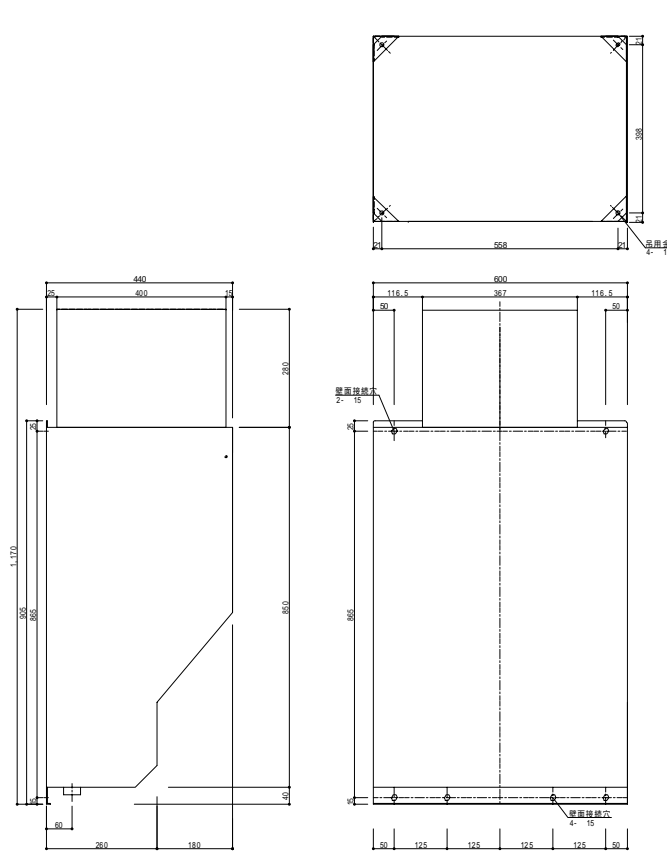